

DUNAVOX
THE WINE COOLING EXPERT

DUNAVOX Noble

HU FELHASZNÁLÓI KÉZIKÖNYV v4.0/2026



ELŐSZÓ

Tisztelt vásárló!

Köszönjük, hogy megvásárolta ezt a készüléket, és bizalmat szavazott a Dunavoxnak. Ezt a terméket a legnagyobb gondossággal terveztük, és reméljük, hogy büszke és hosszú távú kiegészítője lesz otthonának. Ha bármilyen kérdése van a készülékkel kapcsolatban, kérjük, jelezze nekünk; örömmel segítünk Önnek!

DUNAVOX Noble

- Nyomásos nyitás
- TFT érintőképernyő
- WIFI + okosalkalmazás
- Beépített szellőzőrendszer
- Teleszkópos fa polcok
- Több LED-es világítás

Noble termékek

DVN-19.50B.TO
DVN-25.65DB.TO
DVN-32.85DOP.TO
DVN-32.85DB.TO
DVN-44.120DB.TO
DVN-56.146DB.TO
DVN-70.185DB.TO
DVN-72.291DB.TO
DVN-109.291DB.TO
DVN-109.291DOP.TO

TARTALOMJEGYZÉK

1. A dokumentumról	1		
1.1. Nyelv	1		
1.2. Kapcsolódó dokumentáció	1		
1.3. Használt szimbólumok	1		
2. Termékleírás	1		
2.1. Megfelelőség	2		
3. Biztonság	2		
3.1. Rendeltetésszerű használat	2		
3.2. Célcsoport	2		
3.3. Biztonsági utasítások	2		
4. Szállítás és tárolás	4		
4.1. Szállítás	4		
4.2. Tárolás	4		
5. Telepítés	4		
5.1. A készülék telepítése előtt	4		
5.2. Fontos biztonsági utasítások	4		
5.3. A borhűtő beépítése	5		
5.4. A helyszín kiválasztása	6		
5.5. A készülék beépítésre való előkészítése	7		
5.6. Az áramellátás csatlakoztatása	7		
5.7. A készülék elhelyezése	7		
5.8. Az ajtó nyitási irányának megváltoztatása	8		
5.9. A szekrényhez való rögzítés	8		
5.10. A szerelés befejezése	8		
6. A készülék üzemeltetése	8		
6.1. A készülék kezelőszervei	8		
6.2. Nyelvválasztó menü	9		
6.3. Főoldal (Zár, Wi-Fi)	9		
1. Zár gomb	10		
2. WIFI gomb	10		
6.4. Hőmérséklet-beállítási oldal	10		
6.5. Üzem mód beállítási oldal	10		
6.6. Világítási mód beállítási oldal	10		
6.7. Fényerő beállítási oldal	11		
6.8. Fény színének beállítási oldala	11		
6.9. A gyári alapbeállítások visszaállítása	11		
6.10. Időbeállítási oldal	11		
6.11. °C/F választás a kijelzőn	12		
6.12. WIFI használati lépések	12		
6.13. Hálózati interfész	13		
7. Polcok	13		
7.1. Sínek felszerelése	13		
8. Ajtó	14		
8.1. Az ajtó nyitási szögének módosítása	14		
8.2. A Hettich zsanér	14		
8.3. A nyomásos ajtónyitás funkció használata	15		
8.4. A kiindulási helyzet visszaállítása	15		
8.5. A tolóajtó beállítása	15		
9. Hőmérséklet	16		
9.1. Zónák	16		
9.2. A hőmérséklet szabályozása	17		
9.3. Bor tárolása	17		
9.4. Páratartalom-szabályozó doboz használata	17		
10. Energiatakarékosság	18		
11. Ápolás és karbantartás	18		
11.1. Tisztítás	18		
11.2. A készülék leolvasztása	19		
12. Áramkimaradás	19		
13. Szabadság	19		
14. A borhűtő áthelyezése	19		
15. Gyakran ismételt kérdések	19		
16. Hulladékkezelés	21		
17. Garancia	21		

1. A DOKUMENTUMRÓL

Ez a kézikönyv a Dunavox összes Noble modelljére vonatkozik. Amennyiben egy-egy fejezet csak bizonyos modellekre vonatkozik, ezt a fejezet címében vagy elején jelöljük.

A termék használata előtt olvassa el és értse meg ezt a kézikönyvet. A későbbi használat érdekében gondosan őrizze meg ezt a kézikönyvet. Fenntartjuk a jogot a paraméterek előzetes értesítés nélküli megváltoztatására.

1.1. Nyelv

Ez a kézikönyv eredetileg angol nyelven készült. Az összes többi nyelvi változat az eredeti szöveg fordítása. Ha a kívánt nyelven nem áll rendelkezésre nyomtatott változat, kérjük, látogasson el weboldalunkra, és keresse meg a megfelelő modellt, hogy letöltse a felhasználói kézikönyvet a kívánt nyelven.

1.2. Vonatkozó dokumentáció

A következő dokumentáció áll rendelkezésre ehhez a készülékhez:

Dokumentum	Hely
Felhasználói kézikönyv	Ez a dokumentum
Energiafogyasztási címke	A készülék csomagolásában található
Szerelési rajz	

1.3. Használt szimbólumok

Ez a kézikönyv biztonsági utasításokat tartalmaz. Ezen utasítások figyelmen kívül hagyása sérülésekhez vagy a készülék megrongálódásához vezethet. Minden biztonsági utasítást egy figyelmeztető szó jelöl. A figyelmeztető szó a leírt veszélyes helyzet kockázati szintjének felel meg.

FIGYELMEZTETÉS!	Ez a szimbólum olyan veszélyes helyzetet jelöl, amely, ha nem kerül elkerülésre, halált vagy súlyos sérülést okozhat.
VIGYÁZAT!	Ez a szimbólum olyan veszélyes helyzetet jelöl, amely, ha nem kerüljük el, könnyű vagy közepes sérülést okozhat.
MEGJEGYZÉS	Ez a szimbólum olyan helyzetet jelöl, amely, ha nem kerüljük el, a termék károsodásához vezethet.

A kézikönyvben szereplő egyéb szimbólumok nem utalnak a biztonságra.

Tipp!	Ez a szimbólum olyan tippet jelöl, amely egyes felhasználók számára hasznos lehet.
--------------	--

2. A TERMÉK LEÍRÁSA –

Ez a készülék egy kiváló minőségű borhűtő, prémium megjelenéssel és kivitelezéssel. A készülék dinamikus klímamóddal van felszerelve, amely ideális a borosüvegek hosszú távú tárolásához.

Az alábbi táblázat a zónák számát és a palackok befogadóképességét mutatja be modellenként.

	Noble							
	19	25	32	44	56	70	72	109
Zónák száma	1	2	2	2	2	2	2	2
Palack úrtartalma	19	25	32	44	56	70	72	109

2.1. Megfelelőség

Ez a készülék a következő rendeletek és irányelvek szerint lett tervezve és tesztelve:

LVD 2015/35/EU
EMC 2014/30/EU
ERP 2009/125/EK
RoHS 2011/65/EK
CB tanúsítvány
CE tanúsítvány

3. BIZTONSÁG

3.1. Rendeltetésszerű használat

- Ez a készülék borok optimális hőmérsékleten történő tárolására szolgál.
- Ez a készülék beépítésre vagy pult alá történő elhelyezésre készült (DVN-19.50B.TO, DVN-25.65DB.TO, DVN-32.85DB.TO, DVN-32.85DOP.TO, DVN-44.120DB.TO)
- A készülék háztartási környezetben való használatra készült.
- A készülék kizárólag beltéri használatra szolgál.
- Ez a készülék bor tárolására szolgál.

3.2. Cél felhasználók

Ezt a készüléket 8 éves vagy annál idősebb gyermekek, valamint csökkent fizikai, érzékszervi vagy szellemi képességű, illetve tapasztalat és ismeret hiányában lévő személyek is használhatják, feltéve, hogy felügyeletet kapnak, vagy megfelelő utasítást a termék biztonságos használatáról, és tisztában vannak a vele járó veszélyekkel. A gyermekek nem játszhatnak a termékkel. A tisztítást és a felhasználói karbantartást gyermekek felügyelet nélkül nem végezhetik.

3.3. Biztonsági utasítások

FIGYELMEZTETÉS!

Aramütésveszély. Amikor a készülék a hálózatra van csatlakoztatva, magas feszültség alatt áll.

- Áramtalanítsa a konnektort, mielőtt a készüléket a hálózatra csatlakoztatná.
- Földelje a készüléket.
- A karbantartás elvégzése előtt áramtalanítsa a készüléket.
- Ne mozgassa a készüléket, ha az áramellátáshoz csatlakoztatva van.
- Ne csatlakoztassa a készüléket a konnektorhoz, ha a tápkábel sérült. Ha a tápkábel sérült, azt a gyártónak vagy egy hivatalos szervizközpontnak kell kicserélnie.
- Ne csatlakoztassa a készüléket hibás konnektorhoz.
- Tartsa a készüléket és a tápkábelt távol a víztől és a nedvességtől.
- Ne húzza ki a készüléket a kábelénél fogva. Mindig a csatlakozót fogja meg, és azt húzza ki.
- Ne húzza ki a készüléket nedves kézzel.
- Ne helyezzen el több konnektort vagy hosszabbítót a készülék mögött.

FIGYELMEZTETÉS!

A hűtőközeg erősen gyúlékony! A hűtőközeg tűzveszélyes, ha lánggal vagy szikrával érintkezik.

- Ne üzemeltesse a készüléket robbanásveszélyes vagy gyúlékony gázok jelenlétében.
- Ne üzemeltesse a készüléket, ha a hűtőkör megsérült.
- Ha a hűtőközeg szivárog a készülékből:
 - Kerülje a tüzet és a szikrákat.
 - Kapcsolja le a készülék biztosítékát.
 - Szellőztesse ki néhány percre azt a helyiséget, amelyben a készülék található.
 - Forduljon tanácsért a Dunavoxhoz.
- Ne használjon mechanikus eszközöket a leolvasztási folyamat felgyorsítására.

FIGYELMEZTETÉS!

Fulladásveszély! Ha a gyermekek a csomagolóanyaggal játszanak, az sérülést okozhat. A csomagolást tartsa gyermekektől elzárva.

VIGYÁZAT!

A készülék nehéz. A készülék egyedül történő emelése és mozgatása sérülést okozhat. A készüléket mindig két emberrel emelje és mozgassa.

VIGYÁZAT!

A készüléket nem úgy tervezték, hogy a felhasználó saját kezűleg javítsa meg. A javítási kísérletek sérülésekhez és a készülék megromlásához vezethetnek, valamint érvénytelenítik a jótállást:

- Ne javítsa és ne cserélje ki a készülék egyetlen alkatrészét sem, kivéve, ha azt a jelen kézikönyv kifejezetten javasolja.
- Ne használjon olyan kiegészítőket, amelyeket a gyártó nem ajánl.
- Ne használjon más elektromos készülékeket a készülék belsejében.

MEGJEGYZÉS

A külső hőforrások befolyásolhatják a készülék működését:

- Ne helyezze a készüléket közvetlen napfénynek kitett helyre.
- Ne helyezze a készüléket hőforrások, például sütők, tűzhelyek, fűtőtestek és radiátorok mellé.

MEGJEGYZÉS

A szellőzés nem működik megfelelően, ha a szellőzőrácsok el vannak takarva. A készülék túlmelegedhet. Ne takarja el a szellőzőrácsokat.

MEGJEGYZÉS

A nyitott palackok tárolása a készülékben szivárgást és penészesedést okozhat. Ne tároljon nyitott palackokat.

MEGJEGYZÉS

Több borosüveg együttesen nehéz lehet, ami befolyásolhatja a készülék súlypontját, és a készülék felborulásához vezethet.

- Figyeljen a palackok elhelyezésére a készülékben:
- Ne csúsztasson ki egyszerre több mint egy megtöltött polcot.
- Ha egy polcon több sorban helyeztek el palackokat, ne húzza ki a polcot.
- Próbálja meg a palackokat egyenletesen elosztani a készülékben.

4. SZÁLLÍTÁS ÉS TÁROLÁS

A szállításnak és a tárolásnak meg kell felelnie a következő hőmérsékleti feltételeknek:

Környezeti hőmérséklet	1–40 °C
Környezeti páratartalom	< 95% (nem kondenzáló)

4.1. Szállítás

A készülék szállításakor vegye figyelembe az alábbiakat:

- A készüléket az eredeti csomagolásában szállítsa.
- A készüléket két személynek kell szállítania.
- Ne döntse a csomagolást 45°-nál nagyobb szögben.

Ha a készüléket már kicsomagolta, ügyeljen a következőkre:

- Ragasztószalaggal rögzítse az ajtót zárt helyzetben.
- Védje a készülék külső felületét. Használjon puha, vastag ruhát.

4.2. Tárolás

A készüléket az eredeti csomagolásában tárolja.

5. TELEPÍTÉS

5.1. Mielőtt telepíti és használja az új készüléket

FIGYELEM!

A készülék bekapcsolása előtt kérjük, nyissa ki az ajtót 5 percre a borhűtő szellőztetése érdekében.

- Olvassa el a készülékhez mellékelte utasításokat – ha a készüléket nem az utasításoknak megfelelően szereli be vagy használja, az érvénytelenítheti a jótállást.
- A gyártó nem vállal felelősséget a nem megfelelő használatból vagy a helytelen telepítésből eredő károkért.
- Ne szerelje be a készüléket, ha az szállítás során megsérült. Ez vonatkozik a csatlakozóra és a tápkábelre is.
- Kérjük, őrizze meg ezeket a használati utasítását..

Megjegyzés: Ez a készülék kizárólag bor tárolására szolgál.

5.2. Fontos biztonsági utasítások

- Az ajtó és az ajtó tömítésének károsodását elkerülendő, az ajtót teljesen nyissa ki, mielőtt bármelyik polcot kihúzná.
- Ne mozgassa a borhűtőt, ha borral van megtöltve, mert a készülék deformálódhat.
- Ha a tápkábel megsérül, azt kizárólag a gyártó vagy megfelelően képzett szakember cserélheti ki.
- Soha ne engedje, hogy gyermekek kezeljék, játszanak vele, vagy bemásszanak a készülékbe.
- Soha ne tisztítsa a készülék alkatrészeit gyúlékony folyadékokkal.
- Minden elektromos javítást szakképzett szerviztechnikusnak kell elvégeznie. A nem megfelelő javítások komoly veszélyt jelenthetnek a felhasználó számára, és érvényteleníthetik a jótállást.
- Soha ne tároljon veszélyes tárgyakat a készülék belsejében, például éghető anyagokat, robbanóanyagokat, erős savakat vagy lúgokat stb.

- Ne tároljon és ne használjon benzint vagy más gyúlékony gőzöket és folyadékokat ennek vagy bármely más készüléknek a közelében. Ez tűzveszélyt vagy robbanást okozhat.
- Figyelem:** A készülék használata vagy telepítése során ügyeljen arra, hogy a hűtőkör ne sérüljön meg. Ha megsérül, ne használja a készüléket, amíg a szerviztechnikus erre utasítást nem ad. A hűtőközeg szivárgás esetén meggyulladhat, vagy szemkárosodást okozhat.
- Tisztítás előtt mindig húzza ki a készülék dugaszát. Az áramellátásról való leválasztáskor a dugót húzza ki, ne a tápkábelt.
 - Ne használjon elektromos eszközöket a borhűtő belsejében.
 - A szellőzőnyílásokat mindig tartsa tisztán. Ha eldugulnának, azonnal tisztítsa meg őket.
 - Győződjön meg arról, hogy a csatlakozó a telepítés befejezése után könnyen hozzáférhető helyen van.
 - A készüléket kizárólag háztartási célokra használja, az utasításoknak megfelelően. A borhűtő bor (vagy más palackozott ital) tárolására alkalmas. Friss vagy fagyasztott élelmiszerek tárolására nem alkalmas.
 - A készüléket 8 éves vagy annál idősebb gyermekek, valamint csökkent fizikai, érzékszervi vagy szellemi képességeik, illetve tapasztalat- és ismerethiányuk miatt, amennyiben a készülék biztonságos használatáról felügyeletet vagy utasítást kaptak, és tisztában vannak a vele járó veszélyekkel. A gyermekek nem játszhatnak a készülékkel. A tisztítást és a felhasználói karbantartást gyermekek felügyelet nélkül nem végezhetik.
 - Ezeknek a készülékeknek a hűtőközegük R600a, ezért gyúlékony és robbanásveszélyes tárgyakat nem szabad a készülékbe vagy annak közelébe tenni. Szekrény, hogy elkerülje a tűz vagy robbanás kialakulását.



5.3. A borhűtő telepítése

- Távolítsa el a külső és belső csomagolást.
- **Megjegyzés:** Mielőtt a borhűtőt az áramforráshoz csatlakoztatná, hagyja állni körülbelül 24 órán át. Ezzel csökkenti a hűtőrendszer meghibásodásának esélyét, amely a szállítás során történő mozgatás miatt alakulhat ki.
- Tisztítsa meg a belső felületet langyos vízzel és puha ruhával.
- A borhűtőszekrény vízszintes beállításához állítsa be az elülső szintező lábakat a borhűtőszekrény alján.
- A borhűtőt ne helyezze közvetlen napfénynek és hőforrásoknak (sütő, tűzhely, fűtőtest, radiátor stb.) kitéve. A közvetlen napfény károsíthatja az akrilbevonatot, a hőforrások pedig megnövelhetik az áramfogyasztást. A rendkívül alacsony környezeti hőmérséklet szintén ronthatja a készülék működését.
- Kerülje a készülék nedves helyiségekben való elhelyezését.
- A borhűtőt olyan helyre kell elhelyezni, ahol a környezeti hőmérséklet 16 °C és 38 °C között van. Ha a környezeti hőmérséklet e tartományon kívül esik, az befolyásolhatja a készülék működését. Ha a készüléket rendkívül hideg vagy meleg környezetbe helyezik, az a belső hőmérséklet ingadozásához vezethet. Előfordulhat, hogy a beállított hőmérsékleti tartomány nem érhető el.
- Csatlakoztassa a borhűtőt egy megfelelő aljzathoz. Ha a csatlakozót ki kell cserélni, kövesse az „Elektromos követelmények” részben található utasításokat.
- Kapcsolja ki a konnektor biztosítékát vagy áramtalanítsa azt, mielőtt a készüléket a hálózatra csatlakoztatná.
- Csatlakoztassa a készüléket egy földelt aljzathoz.

- A karbantartás elvégzése előtt kapcsolja ki a konnektor biztosítékát/áramtalanítsa.
- Ne csatlakoztassa a készüléket a konnektorhoz, ha a tápkábel sérült.
- Ne csatlakoztassa a készüléket hibás konnektorhoz.
- Tartsa a készüléket és a tápkábelt távol a víztől és a nedvességtől.

Megjegyzés: Az üvegajtó nagyobb, mint a készülék, és eltörik, ha a készüléket lábak nélkül a padlóra helyezik. Ne helyezze a készüléket közvetlenül a padlóra, ha azt nem támasztják alá lábak vagy külső támaszok.

Megjegyzés: A szellőzőrácsok eltakarása esetén a szellőzés nem működik megfelelően. A készülék túlmelegedhet. Ne takarja el a szellőzőrácsokat.

Megjegyzés: A kinyitott palackok tárolása a készülékben szivárgást és penészesedést okozhat a borhűtőben. Ne tároljon kinyitott palackokat a készülékben.

Megjegyzés: A készüléket mindig rögzítse a szekrényhez.

A készülék telepítése a következő lépésekből áll:

Oszlopba építve
Helyszín kiválasztása
A készülék előkészítése a telepítéshez
Az áramellátás csatlakoztatása
A készülék elhelyezése
Az ajtó nyitási irányának megváltoztatása
A telepítés befejezése

A következő fejezetek részletesebben ismertetik az egyes lépéseket.

5.4. A borhűtő helyének kiválasztása

FIGYELM

A külső hőforrások befolyásolhatják a készülék teljesítményét: Ne helyezze a

- készüléket közvetlen napfénynek kitett helyre.
- Ne helyezze a készüléket hőforrások, például sütők, tűzhelyek, fűtőtestek és radiátorok mellé.

A telepítési helyiségnek meg kell felelnie a következő feltételeknek:

Üzemi hőmérséklet	16–38 °C
Üzemi páratartalom	< 95% (nem kondenzáló)
Légmennyiség	> 1 m ³ 8 g hűtőközegre

Ne feledje, hogy a nyitott konyhákban vagy válaszfalak mellé történő felszerelés növelheti a készülék által kibocsátott zajszintet.

Tipp! A beépítési rajzot a www.dunavox.com oldalon is megtalálja.

A készülék beépíthető. A beépítési helynek meg kell felelnie a következő feltételeknek:

- Nem közvetlenül egy sütő mellett vagy felett.
- Az alsó felületnek elég erősnek kell lennie ahhoz, hogy elbírja a palackokkal töltött készüléket.
- Száraz, stabil és sík felület.
- Közeli, különálló konnektor (220–240 VAC; 50 Hz).

5.5. A készülék előkészítése a beépítéshez

1. Távolítsa el az összes külső és belső csomagolást.

Tipp! A termék nehéz, ezért nagyobb távolságra nehéz lehet mozgatni. Javasoljuk, hogy a terméket a telepítési helyen csomagolja ki.

2. Ellenőrizze, hogy a csomagolás minden tartalma megvan-e és sértetlen-e. A csomagban 1 db Dunavox borhűtőnek, 1 db felhasználói kézikönyvnek és 1 db energiafogyasztási címkének kell lennie. Ha alkatrészek hiányoznak vagy sérültek, vegye fel a kapcsolatot a forgalmazóval.

3. A készülék belsejét meleg vízzel és puha ruhával tisztítsa meg.

Tipp! A készülék belsejében eleinte maradhat némi szag. A szagok a készülék működése közben eltűnnek.

4. Hagyja a készüléket legalább 24 órán át függőleges helyzetben állni. Ezalatt az idő alatt nyitva hagyhatja a készülék ajtaját, hogy a maradék szagok elszálljanak.

5. Helyezze a készüléket a beépítési hely elé. Tartson 0,5 m távolságot a készülék és a szekrény között az elektromos bekötéshez.

A készülék most már készen áll az elektromos bekötésre.

WARNING!

Áramütésveszély. Amikor a készülék a hálózatra van csatlakoztatva, magas feszültség alatt áll: az elektromos

- hálózatnak meg kell felelnie a helyi és országos előírásoknak.
- Az elektromos szerelést szakképzett és hozzáértő személynek kell elvégeznie.
- Ne mozgassa a készüléket, ha az aktív hálózati csatlakozóhoz van csatlakoztatva.
- Ne csatlakoztassa a készüléket a konnektorhoz, ha a tápkábel sérült. Ha a tápkábel sérült, azt a gyártónak vagy egy hivatalos szervizközpontnak kell kicserélnie.

5.6. Csatlakoztassa a készüléket az áramellátáshoz:

1. Kapcsolja ki a konnektor biztosítékát/áramtalanítsa.
2. Csatlakoztassa a tápkábelt a konnektorhoz. Gondoskodjon a készülék földeléséről.
3. Kapcsolja vissza a konnektor biztosítékát/helyezze áram alá.
4. Ellenőrizze, hogy a készülék be van-e kapcsolva.

Ha a készülék nem kapcsol be, ismételje meg a fejezetben leírt lépéseket. Ha a készülék továbbra sem működik, vegye fel a kapcsolatot a forgalmazóval. Kapcsolja ki a konnektor biztosítékát, hogy biztonságosan folytathassa a telepítést.

5.7. A készülék elhelyezése

1. Győződjön meg arról, hogy a villamos bekötés befejeződött, mielőtt a készüléket beépítené.
2. Állítsa be a lábakat, amíg a készülék mind a 4 lábán áll, vízszintes és stabil.
3. Csúsztassa be a készüléket a szekrénybe. Győződjön meg arról, hogy:
 - A tápkábel nem szorul be a készülék alá.
 - A készülék ne érjen hozzá a hátsó falhoz.

- A készülék a szekrény közepén áll.
- A készülék teteje felett legalább 5 mm szabad hely marad.

Ellenőrizze újra, hogy a készülék vízszintesen és stabilan áll-e. Ha nem, állítsa be a lábakat, amíg a készülék mind a négy lábán és vízszintesen, stabilan áll.

5.8. Az ajtó nyitási irányának megfordítása (opcionális)

Ha szükséges, a készülék felszerelése után megfordíthatja az ajtó nyitási irányát. Javasoljuk, hogy az ajtó nyitási irányának megfordítását két ember végezze.

WARNING!

Az ajtó üvegből készült, és leeséskor eltörhet. Az ajtó nyitási irányának megváltoztatásakor kérje meg egy másik személyt, hogy tartsa az ajtót, miközben leszereli a zsanérokat.

További információkért lásd a 8. fejezetet.

5.9. A borhűtő szekrényhez való rögzítés

A készüléket rögzíteni kell a szekrényhez, hogy az ajtó ismételt kinyitásakor ne csúszhasson befelé az bútorban.

1. A rögzítőfuratok az ajtó felett és alatt találhatók.
2. Rögzítse a készüléket a szekrényhez 4 csavarral.

5.10. Az borhűtő telepítésének befejezése

1. Kapcsolja be a konnektor biztosítékát/helyezze áram alá.
2. Ellenőrizze, hogy a készülék be van-e kapcsolva.

Mostantól használhatja a készüléket.

Tipp! A készülék első használatakor javasoljuk, hogy várjon 2–3 órát, mielőtt a palackokat a készülékbe helyezi, hogy a készülék elérje a beállított hőmérsékletet.

6. A KÉSZÜLÉK MŰKÖDÉSE

6.1. A készülék kezelőszervei

FIGYELMEZTETÉS

A készülék megrongálódásának veszélye. Ne kapcsolja be a készüléket közvetlenül a kikapcsolás után. Várjon 5 percet, mielőtt újra bekapcsolná a készüléket.



 Be-/kikapcsoló gomb

A rendszer alapértelmezés szerint bekapcsol, miután csatlakoztatta a készüléket a hálózathoz. Ha ezt a gombot 3 másodpercig hosszan nyomja meg, sípoló hang hallatszik, és a készülék kikapcsol. Ha ezt a gombot enyhén megnyomja, sípoló hang hallatszik, és a készülék bekapcsol.

6.2. Nyelvválasztás a menüben

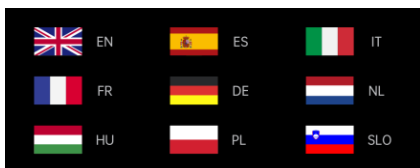



Az első bekapcsoláskor a képernyőn megjelenik a nyelvválasztó menü (angol, spanyol, olasz, francia, német, holland, magyar, lengyel, szlovén). A kiválasztott nyelv mentésre és megjegyzésre kerül, azaz a készüléknek emlékeznie kell a választásra az áramkimaradás után is; a nyelv kiválasztása után a képernyő a kezdőlapra vált.

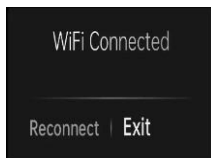

6.3. Főoldal (Zár, WIFI)

Készletléti kezdőlap (a képernyő 5 másodperc inaktivitás után átvált a kezdőlapra).



6.3.1. Zár gomb:

Normál üzemmódban (hiba nélkül) a rendszer alapértelmezés szerint a készülék bekapcsolása után feloldódik. Ha a képernyő bal felső sarkában található  gombot 3 másodpercig lenyomva tartja, hangjelzés hallható, a rendszer zárolási módba lép, hogy lezárja a kezelőpanelt, és a „Lock” gomb állása  re vált. Zárolási módban a rendszer nem reagál a képernyő érintésére.



Érintse meg a „  ” gombot 3 másodpercig; hangjelzés hallható, a vezérlőpanel feloldódik, és a zár gomb „  ” állásba vált. Hiba esetén (kód vagy riasztás) automatikus feloldás történik.

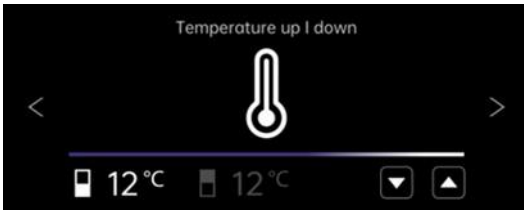

6.3.2. WIFI gomb:

Érintse meg a  gombot, és a rendszer belép a vezeték nélküli hálózati kapcsolódási oldalra. (További részletekért kérjük, olvassa el az alábbi WIFI-kapcsolódási lépéseket.)

6.4. Hőmérséklet-beállítási oldal (Csúsztassa el a képernyőt egyszer, hogy belépjen erre az oldalra)



 a felső zónára, a „” pedig az alsó zónára vonatkozik

Érintse meg az „” gombot a hőmérséklet egy (1) fokos csökkentéséhez. Érintse meg az „” gombot a hőmérséklet egy (1) fokos növeléséhez.

Hőmérséklet-szabályozási tartomány

- DVN-19.50; DVP-19.50 esetén: 5–18 °C
- DVN-25.65; DVN-44.120; DVN-32.85; DVN-70.185; DVN-72.291; DVN-109.291; DVP-25.65; DVP-32.85; DVP-44.120; DVP-70.185: Felső zóna: 5–10 °C, Alsó zóna: 10–18 °C

Gyári alapbeállítási hőmérséklet

- DVN-19.50; DVP-19.50 esetében: 12 °C
- DVN-25.65; DVN-44.120; DVN-32.85; DVN-70.185; DVN-72.291; DVN-109.291; DVP-25.65; DVP-32.85; DVP-44.120; DVP-70.185: Felső zóna: 6 °C, Alsó zóna: 12 °C

6.5. Üzem mód beállítási oldal (Csúsztassa kétszer az ujját a képernyőn, hogy belépjen erre az oldalra)



1. Std (Normál üzemmód): A rendszer alapértelmezett „Std” üzemmódja a készülék bekapcsolása után.
2. Eco (Energiatakarékos üzemmód): Az Eco üzemmódba lépés után a belső világítás 3 másodperc múlva kialszik, a kijelző pedig az ajtó bezárását követően 20 másodperc múlva kikapcsol.
3. Sab (Szombat mód): A Sab módba való belépés után a belső világítás és a logó megvilágítása kikapcsol. A képernyő 15 másodperc múlva kikapcsol. Ha újra megérinti a képernyőt, a „Működési mód beállítási oldal” jelenik meg. Válassza ki a kívánt módot, és lépjen ki a Szombat módból. Ha 15 másodpercen belül nem történik semmilyen művelet a képernyőn, az automatikusan kikapcsol, és a készülék továbbra is Szombat módban marad.
4. Bemutató mód: A bemutató módba lépés után a kompresszor leáll. Minden egyéb funkció továbbra is működik, például a nyomógombos ajtónyitó mechanizmus és a világítás. Ez a mód ideális bemutatóterekben vagy kiállításokon a borhűtő bemutatásához.

6.6. Belsővilágítás beállítási oldal (Csúsztassa el a képernyőt háromszor, hogy belépjen erre az oldalra)

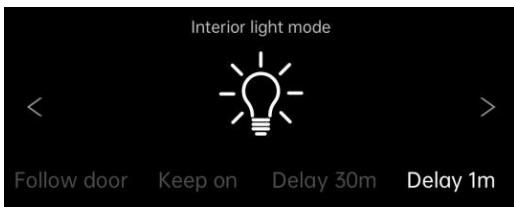

1. Follow door/Ajtó követése: A belső világítás bekapcsol, amikor az ajtó kinyílik, és kikapcsol, amikor az ajtó bezárul.
2. Keep on/Folyamatos: A belső világítás mindig be van kapcsolva, függetlenül attól, hogy az ajtó zárva van-e vagy nyitva.
3. Delay 30m/30 perces késleltetés: A belső világítás 30 perccel az ajtó bezárása után kialszik.
4. Delay 1m/1 perc késleltetés: A belső világítás az ajtó bezárását követően 1 perc múlva kialszik.

6.7. A világítás fényerejének beállítási oldala

(Csúsztassa el a képernyőt négyszer, hogy belépjen erre az oldalra)



Válassza ki a kívánt belső világítás fényerőt az 50%, 75% és 100% gombok megérintésével.

6.8. A fény színének beállítási oldala (Csúsztassa el a képernyőt ötször, hogy megnyissa ezt az oldalt)



3 szín közül választhat: „Fehér”, „Kék” és „Meleg fehér”. Kérjük, érintse meg a megfelelő gombot a szín kiválasztásához. (ECO módban a fényszín nem módosítható).

6.9. A gyári alapbeállítások visszaállítása (Csúsztassa el a képernyőt hatszor oldalra, hogy belépjen erre az oldalra)



Érintse meg a „NEM” gombot, így a beállítások változatlanok maradnak.

Érintse meg az „IGEN” gombot, állítsa vissza a gyári alapbeállításokat, majd a kezelőfelület átvált a nyelvválasztó menüre.

6.10. Időbeállítási oldal (Csúsztassa a képernyőt hétszer, hogy belépjen erre az oldalra)

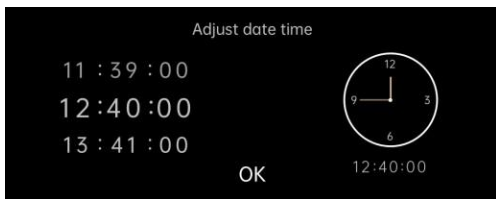

Görögessen felfelé és lefelé a digitális területen az idő beállításához; beállíthatja az órát, a percet és a másodpercet. A beállítás , érintse meg az „OK” gombot a megerősítéshez, a képernyő indexkijelzőjén és a kezdőlapon látható idő egyidejűleg frissül.

6.11. °C/F választás a kijelzőn (Csúsztassa el a képernyőt nyolcszor, hogy megnyissa ezt az oldalt)

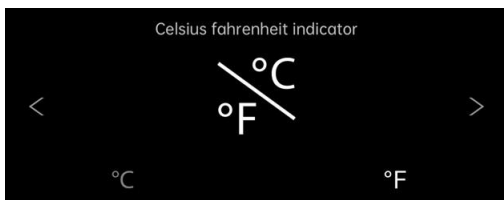

Celsius és Fahrenheit közötti váltás:

Érintse meg a „°C” vagy „°F” gombot, a megfelelő szimbólum kivilágít, és a hőmérséklet kijelzése °C és °F között vált.

6.12. WIFI/távoli irányítás

1. Olvassa be a kódot a „smart life” alkalmazás letöltéséhez, majd telepítse azt a telefonjára.



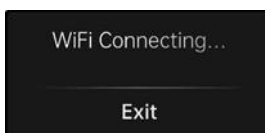
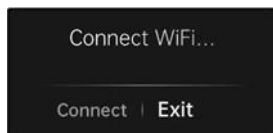

2. Regisztráljon egy személyes fiókot, és jelentkezzen be otthoni WIFI-hálózatára.

3. Miután csatlakoztatta a készüléket az áramellátáshoz, lépjen be a kezdőlapra, és érintse meg a WIFI  gombot a vezeték nélküli hálózati csatlakozási oldal megnyitásához. Ezután érintse meg a „Csatlakozás” gombot, és a rendszer elindítja a hálózat keresését.



4. Kattintson az alkalmazás oldalán a „+” gombra az „Eszköz hozzáadása” menüpont eléréséhez. Az alkalmazás automatikusan megkeresi az eszközöket, és megpróbál csatlakozni hozzájuk.

5. Amikor az alkalmazás sikeresen megtalálja az eszközt, megjelenik az eszköz ikonja. Kattintson az ikonra, és írja be a WiFi jelszót. Ezután várja meg a csatlakozás befejezését.

6. Miután a hálózat sikeresen csatlakozott, a felületen megjelenik a „  felirat. Az alkalmazás belép a bor hűtő vezérlő ablakába. Most már használhatja az alkalmazást. Ha a csatlakozás nem sikerül, a felületen a „  ” felirat jelenik meg. Kérjük, ellenőrizze a Wi-Fi hálózatot, és érintse meg az „Újracsatlakozás” gombot a csatlakozás újraindításához.

WiFi Connected

Reconnect | Exit

6.13. hálózati felület

1. Bluetooth (Bluetooth LE) interfész: a hálózati csatlakozás előtt a készülék alapértelmezés szerint bekapcsolja a Bluetooth funkciót, amelynek fő feladata a közeli eszközök felkutatása és az elsődleges kapcsolat létrehozása. Amikor készen áll a készülék hálózati csatlakoztatására, a mobiltelefonok és más okoseszközök gyorsan felismerik a készüléket Bluetooth-on keresztül, és létrehoznak egy előzetes kommunikációs kapcsolatot a későbbi Wi-Fi-hálózati csatlakozás előkészítése érdekében.

2. WiFi-interfész: A hálózati hozzáférést megelőzően az eszköz WiFi-interfésze nincs csatlakoztatva, hanem konfigurálható figyelő módban van. Folyamatosan figyeli a környező térben lévő WiFi-jeleket, és várja a mobilalkalmazáson keresztül elküldött felhasználói parancsot. Amint megkapja a megfelelő utasítást, csatlakozik a megadott WiFi-hálózathoz. A készülék csak a 2,4 GHz-es sávban működő Wi-Fi hálózatokat támogatja, amelyek jobban alkalmasak a stabil kapcsolatra az otthoni regisztrációs szolgáltatásban részt vevő okos eszközökkel.

3. Eszköz-közvetítési szolgáltatás: Az eszköz folyamatosan továbbítja saját adatait Bluetooth-on keresztül, ideértve az eszköz nevét, típusát és egyedi azonosítóját. A továbbított információkat a közelben lévő Bluetooth-kompatibilis eszközök fogják, így a felhasználók a mobilalkalmazáson keresztül gyorsan azonosíthatják és kiválaszthatják a hálózathoz csatlakoztatni kívánt eszközt.

4. Hálózati szolgáltatás: Akár a mobiltelefonos alkalmazással való kezdeti kapcsolatfelvételtől van szó Bluetooth-on keresztül, akár a későbbi hálózati beállításról Wi-Fi-n keresztül, a készülék biztosítja a megfelelő hálózati szolgáltatást. Az útválasztó Wi-Fi-hálózatának nevét (SSID) és jelszavát az alkalmazás Bluetooth-on keresztül továbbítja a mobiltelefonos alkalmazásnak. A Wi-Fi-elosztási folyamat során a készülék megpróbál csatlakozni a megadott Wi-Fi-hálózathoz a kapott elosztási információk alapján, és visszajelzést ad a mobilalkalmazásnak az elosztás előrehaladásáról és eredményéről.

7. POLCOK

- A termék tényleges konfigurációjának megfelelően ellenőrizze a vonatkozó polcok eltávolítását vagy cseréjét.
- Az ajtó tömítésének megromlásának elkerülése érdekében ügyeljen arra, hogy az ajtó teljesen nyitva legyen, amikor a polcokat kihúzza a készülékből.

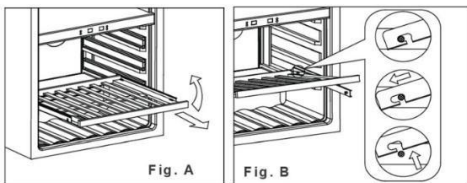

1. Húzza ki teljesen az eltávolítani kívánt polcot (A. ábra)
2. Emelje fel a polc előső részét (A. ábra)
3. Fogja meg a polcvezetőt, tolja be a polcot, majd emelje fel, hogy kiszabaduljon a hátsó fűlekből (B. ábra)

7.1. Sínek felszerelése



1. Helyezze a síneket a csavarnyílásokra (az 1-képen pirossal jelölve)
2. Rögzítse a síneket a szekrényhez mindkét csavarlyukban (a csavarok a sínekhez tartoznak)
3. Rögzítse a síneket a szekrény mindkét oldalán.
4. Szerelje be a polcot a „**Polcok**” című részben leírtak szerint

8. AJTÓ

8.1. Az ajtó nyitási irányának beállítása

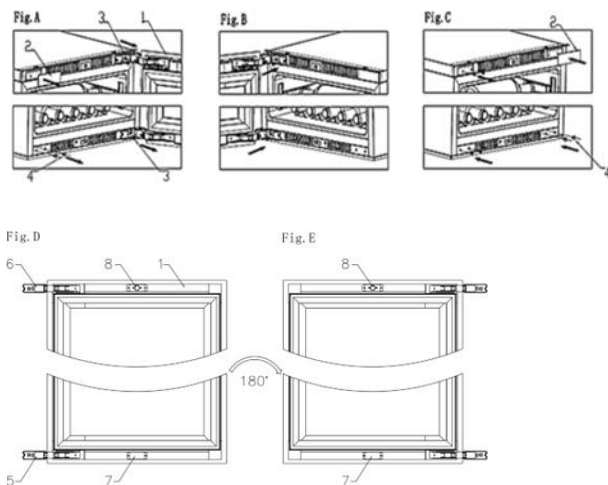

1. ajtó; 2. díszlemez; 3. csavar; 4. díszszög; 5/6. ajtópánt; 7. ajtólámpa-nyomógomb; 8. kilincsdoboz

1. Nyissa ki az ajtót, és távolítsa el a bal felső sarokban található díszítőelemet (2) és a bal alsó sarokban található díszítő szöveget (4).
2. Távolítsa el az összes csavart (3) a felső és alsó zsanérból, majd vegye le az ajtót (A ábra).
3. Vegye le az ajtólámpa nyomólemezt (7), és szerelje fel az ajtó felső keretére, majd vegye le a kilincsdoboz (8), és szerelje fel az alsó ajtókeretre, majd forgassa el az ajtót 180 fokkal (D, E ábra).
4. Rögzítse a doboz bal felső és bal alsó sarkában lévő csavarokat, és ügyeljen arra, hogy ne húzza meg őket (B. ábra).
5. Helyezze az ajtópántot a bal felső és bal alsó sarokban található csavarokba, igazítsa a horonyhoz, majd húzza meg a csavarokat, hogy az ajtópánt szilárdan rögzüljön (B. ábra).
6. Végül szerelje fel a díszítőelemeket (2) és a díszítő szöveget (4) a doboz jobb felső és jobb alsó sarkába (C. ábra).

Megjegyzés: Az ajtó cseréjéhez két emberre van szükség.

8.2. A Hettich zsanér

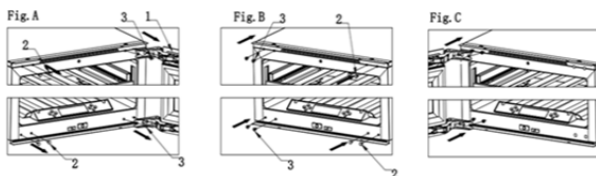

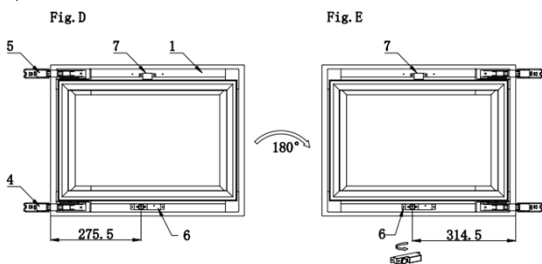

1. ajtó; 2. díszszögek; 3. csavarok; 4/5. ajtópánt; 6. kilincsdoboz; 7. konzol

1. Nyissa ki az ajtót, és távolítsa el a bal oldalon található díszszeget (2) (A. ábra).
2. Távolítsa el az összes csavart (3) a felső és alsó zsanérból, majd vegye le az ajtót (A. ábra).
3. Vegye le a konzolt (7), és szerelje fel az alsó ajtókeretre, vegye le a kilincsdobozot (6), és szerelje fel a felső ajtókeretre, majd forgassa el az ajtót 180 fokkal (D/E ábra).
4. Helyezze be a (3) számú csavart a doboz bal felső és bal alsó sarkába, ügyelve arra, hogy ne húzza meg (B. ábra).
5. Helyezze az zsanért a bal felső és bal alsó sarokban lévő csavarokba, igazítsa a nyíláshoz, majd húzza meg a csavarokat, hogy az ajtócsukló szilárdan rögzüljön (C. ábra).
6. Végül helyezze be a díszszögeket (2) a doboz jobb felső és jobb alsó sarkába (B. ábra). Megjegyzés: Az ajtó cseréjéhez két emberre van szükség.

8.3. Az push-2-open (érintésrenyíló) ajtónyitás funkció használata

Az érintésrenyíló ajtónyitás funkció a készülék bekapcsolásakor aktiválódik.

1. Nyomja meg kissé az ajtót a felső sarokban, a zsanérral ellentétes oldalon (vagy a DVN-19.50 modellnél az ajtó alsó részén). Nyomja meg 2-3 másodpercig, amíg a kitolórúd kinyúlik és az ajtó 9 cm-re kinyílik. Két másodperc elteltével az ajtó kézzel nyitható.
2. 4 másodperc elteltével a kitolórúd visszatér kiinduló helyzetébe. Ha az ajtót nem nyitják ki kézzel, az ajtó bezáródik.

Tipp! Ha az ajtó nem záródik be megfelelően, nyissa ki, majd csukja be újra, és várjon 3 másodpercet.

8.4. A nyomórúd kiindulási helyzetének visszaállítása

FIGYELEM

A push-to-open rendszer meghibásodásának veszélye:

- A kitolórúdat soha ne húzza vissza kézzel manuálisan.
- Ne tartsa meg, vagy erőltesse a kitolórúdat.
- Ne erőltesse az ajtó becsukását, amíg a kitolórúd ki van tolvá.

Kezdeti helyzetben a tolóórúd egy síkban van a szekrény elülső részével. Ha a kezdeti helyzet nem megfelelő:

1. Kapcsolja ki a készüléket.
2. Kapcsolja ki a konnektor biztosítékát.
3. 10 másodperc elteltével kapcsolja vissza a biztosítékot. A tolóórúd visszatér a kiindulási helyzetébe.

8.5. A push-2-open ajtó beállítása

Az automatikus ajtónyitás úgy működik, hogy az ajtón lévő gombon keresztül megnyomják a szekrény előtti kapcsolót, ami elindítja a nyitási műveletet. A szállítás során fellépő rezgés és egyéb tényezők miatt az ajtó hézaga megváltozhat; ez azt eredményezheti, hogy az automatikus ajtónyitás nem reagál megfelelően, vagy nem működik rendesen. Kérjük, ellenőrizze a gomb és a kapcsoló közötti távolságot zárt ajtó mellett, és állítsa be a legmegfelelőbb távolságra úgy, hogy

a gomb elforgatásával.

1. Az ajtó bekapcsolás után automatikusan kinyílik; ez azt jelzi, hogy a gomb és a kapcsoló közötti távolság túl kicsi.
2. Még az ajtó erősebb megnyomására sem történik semmi; ez azt jelzi, hogy a gomb és a kapcsoló közötti távolság túl nagy.
3. Az ajtó már enyhe érintésre is automatikusan kinyílik; ez azt jelzi, hogy a gomb és a kapcsoló közötti távolság túl kicsi.

Kérjük, a fenti esetekben a gombot a 1/4 kör alapján állítsa be: balra forgatva a gomb kinyúlik az ajtókeretből; jobbra forgatva

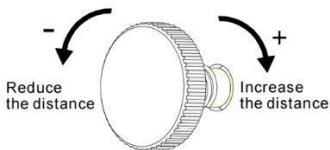

Adjusting knob

a gomb visszahúzódik az ajtókeretbe.

1. Állítsa be az ajtó belső oldalán, középen, felül található csavart:

- Csavarja jobbra az érzékenység csökkentéséhez.
- Csavarja balra az érzékenység növeléséhez.

2. Csukja be az ajtót, és ellenőrizze, hogy az érzékenység a kívánt szintű-e.

FIGYELMEZTETÉS

- Atúl magas érzékenység miatt az ajtó automatikusan kinyílnak, vagy túl erősen becsukódhat.
- A túl alacsony érzékenység miatt a nyomásos nyitórendszer egyáltalán nem működik.

9. HŐMÉRSÉKLET

Az optimális hőmérséklet a bor típusától függ:

Bor típusa	Optimális hőmérséklet	
Vörösbor	10 – 20 °C	58 – 68 °F
Fehérbor	5 – 10 °C	41 – 50 °F
Bor érlelése	11 – 14 °C	52 – 57 °F

Mindig ellenőrizze a palack címkéjén a borok optimális tárolási hőmérsékletét.

9.1 Zónák

A készülék több zónával is felszerelhető. Minden zóna különböző típusú borok tárolására alkalmas. A kijelzők az egyes zónák aktuális hőmérsékletét mutatják.

Tipp! Ha a kijelzőn a °C és °F mértékegységek között szeretne váltani.

Típus	Zóna	Borok	Hőmérséklet-beállítások	
Egy zóna		Minden borfajta	Bor típusától függően	
Két zóna	Felső zóna	Pezsgő fehérbor	5 – 12 °C	41 – 54 °F
	Alsó zóna	Fehérbor vörösbor	12 – 20 °C	55 – 68 °F

Az optimális teljesítmény érdekében legalább 4 °C hőmérsékletkülönbséget javasolunk a zónák között.

9.2. A hőmérséklet szabályozása

A hőmérséklet-beállítások vezérléséhez:

1. Nyomja meg az egyik **hőmérséklet gombot** a beállított hőmérséklet ellenőrzéséhez. A beállított hőmérséklet villog a kijelzőn.
2. A **hőmérséklet gombokkal** módosíthatja a hőmérsékletet.
3. Nyomja meg az egyik hőmérséklet gombot a beállított hőmérséklet ellenőrzéséhez. A beállított hőmérséklet villog a kijelzőn.
4. A hőmérséklet gombokkal módosíthatja a hőmérsékletet.

Ha a hőmérséklet-gombokat 5 másodpercnél hosszabb ideig nem érintik meg, a kijelző leáll a villogással, és ismét a megfelelő zóna aktuális hőmérsékletét jelzi.

FIGYELMEZTETÉS

Ha a kijelzőn a hőmérséklet folyamatosan villog, az azt jelenti, hogy a mért hőmérséklet több mint 5 °C-kal eltér a beállított hőmérséklettől. Az 5 °C-nál nagyobb hőmérséklet-eltérés károsíthatja a bort. Ellenőrizze, hogy a tárolt borok képesek-e elviselni a hőmérséklet-különbséget; ha nem, vegye ki a bort a hűtőből, amíg a kijelző villogása le nem áll.

A hőmérséklet-memória funkció biztosítja, hogy a hőmérsékleti beállítások változatlanok maradjanak, amikor a készülék áramkimaradás után újra bekapcsol.

9.3. Bor tárolása

A készülékben tárolható bor mennyisége a palackok méretétől függ. A kapacitás hozzávetőleges maximális érték, amely 750 ml-es Bordeaux-i palackok alapján lett kiszámítva.

FIGYELMEZTETÉS

Több borosüveg együttesen nehéz lehet, ami befolyásolhatja a készülék súlypontját, és a készülék megbillenhet. Ügyeljen a palackok elhelyezésére a készülékben:

- Egyszerre ne csúsztasson ki több mint egy megtöltött polcot.
- Ha egy polcra több rétegben helyeztek el palackokat, ne húzzák ki a polcot.
- Próbáljátok meg a palackokat egyenletesen elosztani a készülékben.

A bontott palackok folyhatnak, hibát okozhatnak a készülékben. Csak botatlan palackokat helyezzen a készülékbe.

A bor tárolásához a készülékben tegye a következőket:

1. Nyissa ki teljesen az ajtót.
2. Húzza ki az egyik polcot.
3. Helyezze a palackot vízszintesen a rácsra.
4. Tolja vissza a polcot a készülékbe.
5. Csukja be rendesen az ajtót.

A készülék optimális működése érdekében vegye figyelembe az alábbiakat:

- Ha nincs elegendő palackja a készülék megtöltéséhez, ossza el a palackokat a lehető legegyszerűsebben a készülékben.
- Hagyjon helyet a hátfal és a palackok között a légáramlás érdekében.

9.4. Páratartalom-szabályozó doboz használata (opcionális)

Ha a készüléket nagyon száraz éghajlati viszonyok között (40% alatti páratartalom mellett) helyezik el, akkor a készülékbe behelyezhet egy párasító dobozt.

Tipp! Ne feledje, hogy a párasító doboz használata csökkenti a készülék palackkapacitását.

A párasító doboz behelyezéséhez tegye a következőket:

1. Töltse meg a párasító dobozt vízzel.
2. Helyezze a párasító dobozt a csúszdás polcra.

10. ENERGIA MEGTAKARÍTÁS

A készülék önmagában is energiatakaró. Ha a készüléket a lehető leghatékonyabban szeretné használni:

- Ajtót tartsa zárva, amennyire csak lehetséges.
- Ne változtassa túl gyakran a beállított hőmérsékletet.
- Kapcsolja ki a készüléket, ha hosszabb ideig üresen áll.
- A borhűtőt a szoba leghűvösebb részén, hőtermelő készülékektől távol és közvetlen napfénytől védve kell elhelyezni.

11. ÁPOLÁS ÉS KARBANTARTÁS

WARNING!

Áramütésveszély. Amikor a készülék a hálózatra van csatlakoztatva, magas feszültség alatt áll. A karbantartási munkák elvégzése előtt kapcsolja ki a konnektor biztosítékát.

A készülék optimális állapotának fenntartásához a következő karbantartási feladatok elvégzése szükséges:

Karbantartási feladat	Gyakoriság
Gyors tisztítás	Havonta
Alapos tisztítás	Ha piszkos, vagy ha hosszabb ideig nem használja
Leolvasztás	Félévente (vagy amikor a párologtató jégretege eléri az 5 mm-es vastagságot)

A következő fejezetek tartalmaznak utasításokat ezeknek a karbantartási feladatoknak az elvégzéséhez.

11.1. Tisztítás

FIGYELMEZTETÉS

A nem megfelelő tisztítószer használata károsíthatja a készülék felületeit.

- Ne használjon súroló vagy agresszív tisztítószerkeket. Ne használjon súrolószivacsokat vagy -kendőket.
- A szálránynak megfelelően tisztítsa.

A kijelző elektromos alkatrészeket tartalmaz. A tisztítás során túl sok víz használata károsíthatja a kijelzőt.

A kijelző tisztítása előtt feltétlenül csavarja ki a ruhát vagy a szivacsot.

A készülék tisztításához tegye a következőket:

1. Kapcsolja ki a készüléket, húzza ki a dugót a konnektorból, és vegyen ki belőle mindent, beleértve a palackokat, a polcokat és a rácsot.
2. Mossa le a belső felületeket meleg vízzel és enyhe tisztítószerrel.
3. Mossa le a polcokat enyhe mosószeroldattal. Várja meg, amíg a polcok teljesen megszáradnak, mielőtt visszahelyezi őket a készülékbe.
4. A kezelőszervek vagy bármely elektromos alkatrész tisztításakor csavarja ki a felesleges vizet a ruhából.
5. Mossa le a készülék külsejét meleg vízzel és enyhe folyékony tisztítószerrel. Öblítse le alaposan, majd törölje szárazra egy tiszta, puha ruhával.
6. Tisztítsa meg a szellőzőnyílásokat egy nedves, puha ruhával.
7. Ha van ilyen, mossa le a párasító dobozt folyó víz alatt.
8. Tisztítsa meg az ajtót üvegmosóval és puha ruhával.

FIGYELEM!

Soha ne kapcsolja be a készüléket, ha a belső tér vagy a polcok nedvesek. A páras környezetben történő használat jelentősen növeli a penészesedés kockázatát. A bekapcsolás előtt győződjön meg arról, hogy a készülék belseje és az összes tartozék teljesen száraz.

11.2. A készülék leolvasztása

A leolvasztás általában 2–4 órát vesz igénybe. A készülék akkor tekinthető leolvasztottnak, ha az elpárologtatóból minden jég eltűnt. A készülék leolvasztása:

1. Kapcsolja ki a készüléket.
2. Vegye ki a palackokat a készülékből.
3. Hagyja nyitva az ajtót, hogy gyorsabb legyen a folyamat.
4. Helyezzen törülközőket a készülék ajtajának nyílásához, hogy felszívják a vizet.
5. Kapcsolja be újra a készüléket.
6. Ha van, töltsse fel újra a párasító dobozt.

12. ÁRAMKIMARADÁS

A legtöbb áramkimaradás néhány órán belül megszűnik, és nem befolyásolja a készülék hőmérsékletét, ha minimálisra csökkenti az ajtó kinyitásának gyakoriságát. Ha az áramkimaradás hosszabb ideig tart, megfelelő intézkedéseket kell tennie a tartalom védelme érdekében.

13. NYARALÁS ÉS TÁVOLLÉT

Rövid távollét: Három hétnél rövidebb távollét esetén hagyja bekapcsolva a bor- vagy italhűtőt. Ha a készüléket több hónapig nem használja, vegyen ki belőle minden tárgyat, és kapcsolja ki a készüléket. Alaposan tisztítsa meg és szárítsa meg a belső teret. A szagok és a penészesedés elkerülése érdekében hagyja kissé nyitva az ajtót: szükség esetén rögzítse nyitott helyzetben.

14. A BORHÚTŐ MOZGATÁSA

1. Vegye ki az összes tárgyat.
2. Vegye ki a borhűtő belsejéből a laza tárgyakat (palackokat és polcokat), vagy rögzítse azokat a habbal.
3. A sérülések elkerülése érdekében fordítsa fel az állítható lábakat az alapra.
4. Ragassza le az ajtót.
5. Győződjön meg arról, hogy a készülék szállítás közben biztonságosan álljon függőleges helyzetben. Védje a készülék külsejét is egy takaróval vagy hasonló tárggyal.

15. GYAKRAN ISMÉTELT KÉRDÉSEK

1. A készülék nem hűt elég jól. Mit tegyek?

Győződjön meg arról, hogy az ajtó teljesen zárva van. Ne tegye ki a készüléket közvetlen napfénynek. Tartsa tisztán a szellőzőrácsokat.

2. A készülék gyakran be- és kikapcsol.

A borhűtő általában 10–15 percenként indítja el a hűtési ciklust. Ha a kompresszor gyakrabban indul el, ellenőrizze a következőket: a telepítési hely éghajlati viszonyai; az ajtó megfelelő zárása.

Ha egyszerre sok új palackot tettek be, a készüléknek legalább 24 óra lehet szüksége a beállított hőmérséklet eléréséhez, ami ideiglenesen gyakoribb hűtési ciklusokat eredményezhet.

3. Az ajtó nem nyílik.

Ellenőrizze a telepítést, és olvassa el a felhasználói kézikönyvet az ajtónyitás-érzékelő beállításával kapcsolatos utasításokért.

4. A belső világítás nem működik.

Ellenőrizze a borhűtő beállításait. A rendelkezésre álló beállításokról további információkat a felhasználói kézikönyvben talál.

5. Az ajtó nem záródik megfelelően.

A borhűtők több mint hat hónapig is csomagolt állapotban maradhatnak, mire eljutnak a vásárlóhoz. A készülékeket minden oldalról polisztirolhabbal védik, és két hevederrel rögzítik, hogy biztonságos környezetet biztosítsanak, és megelőzzék a szállítás során bekövetkező fizikai sérüléseket. A szoros csomagolás miatt az ajtó tömítése deformálódhat, és beállításra szorulhat. Ennek kijavításához csukja be az ajtót, és hajszárítóval óvatosan melegítse meg a tömítést. Óvatosan állítsa be a tömítés lamelláit, hogy könnyebben kinyíljanak és visszanyerjék eredeti alakjukat. Ellenőrizze a tömítés és az ajtó helyzetét a megfelelő tömítés biztosítása érdekében. Ha a tömítés az évek során meglazult vagy elvesztette alakját, hajszárítóval újra formába hozható. Ellenőrizze, hogy a készülék vízszintesen áll-e, és hogy az összes polc megfelelően van-e felszerelve.

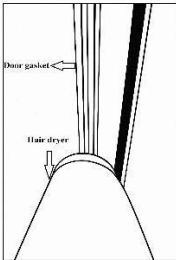

6. Kondenzvíz jelenik meg az üvegen.

A helyiség túlzott páratartalma nedvességproblémákat okozhat. Ez nem a készülék meghibásodását jelenti.

7. Hogyan regisztrálhatom szervizigényemet?

Kérjük, használja a linket a szervizigény bejelentéséhez: <https://service.dunavox.com/>

A regisztrációhoz a következő információkra van szükség:

- Elérhetőségi adatok (név, e-mail cím, telefonszám)
- Fiókadatok (vásárlás helye, vásárlás dátuma, kitől vásárolta)
- A termék adatai (terméktípus, sorozatszám)
- Hiba leírása (A hiba magyarázata; a szervizjelentés űrlapjának benyújtásakor kötelező feltölteni a berendezésről készült fényképeket.

Ha bármilyen szokatlan viselkedést észlel a készülékén, kérjük, vegye fel a kapcsolatot a helyi viszonteladóval, vagy küldjön e-mailt a következő címre: service@dunavox.com

16. HULLADÉKKEZELÉS

1. A régi készülék ártalmatlanítása előtt húzza ki a dugót a fali aljzataból, hogy a készülék ne legyen működőképés.
2. Vegye le az ajtót, de hagyja a polcokat a helyükön, hogy a gyerekek ne mászhassanak be a készülékbe.
3. Vágja le a tápkábelt, és dobja ki.



A terméken vagy annak csomagolásán található szimbólum jelzi, hogy ezt a terméket nem szabad a szokásos háztartási hulladékkal együtt kezelni, hanem az elektromos és elektronikus berendezések újrahasznosítási gyűjtőhelyére kell vinni. Az ártalmatlanítást a hulladékkezelésre vonatkozó helyi környezetvédelmi előírásoknak megfelelően kell elvégezni. A termék megfelelő ártalmatlanításával hozzájárul a környezet védelméhez és embertársai egészségéhez. A nem megfelelő ártalmatlanítás veszélyezteti az egészséget és a környezetet. A termék újrahasznosításával kapcsolatos további információkat a városháznál, a hulladékgazdálkodási osztályon vagy a termék vásárlásának helyszínén kaphat.

Ha a termék meghibásodott, vegye fel a kapcsolatot a Dunavoxszal. Lehetséges, hogy meg tudjuk javítani a terméket, vagy új életet tudunk adni neki. Ha a terméket el kell dobnia (), akkor a helyi előírásoknak megfelelően ártalmatlanítsa azt.

Ha a terméket új tulajdonosnak adja el, feltétlenül csatolja hozzá ezt a kézikönyvet vagy annak másolatát.

FIGYELEM!

Ha régi háztartási készüléket dob ki, ügyeljen arra, hogy a kompresszor és a csövek ne sérüljenek meg.

17. Garancia

A háztartási használatra szánt termékekre **24 hónapos standard garancia** vonatkozik. A vásárlástól számított 30 napon belüli regisztrációval a garancia **12 hónappal** meghosszabbítható **(összesen 36 hónap)**.

Regisztráció a <https://dunavox.com/product-registration> oldalon

A kompresszorra **további két (2) év** garancia vonatkozik, így **összesen öt (5) év** garancia vonatkozik a kompresszorra.

A garancia **csak a vásárlás országában** érvényes.

A reklamációkhoz csatolni kell a **vásárlási bizonylatot**, valamint adott esetben a **regisztrációs igazolást**.

A jótállás kiterjed a **javitáshoz szükséges munkadíjra**,

pótalkatrészeket és a javításhoz szükséges szállítási költségeket. A beépített készülékek kiszérése és újbóli felszerelése a végfelhasználó felelőssége. Biztonsági okokból nem nyújtunk helyszíni szervizt olyan készülékekhez, amelyek a padlószinttől **2 méternél** magasabban vannak felszerelve.

Kivételek:

A garancia nem terjed ki a következőkre: szállítás/áthelyezés során bekövetkezett károk; karcolások, törött üvegek, polcok vagy fogantyúk; nem megfelelő felszerelés/használat; helytelen áramcsatlakozás vagy ingadozó feszültség; jogosulatlan javítás/átalakítás; természeti katasztrófák; esztétikai kopás/elszíneződés; bor vagy egyéb tartalom elvesztése vagy romlása; általános kopás és elhasználódás. A Dunavox nem vállal felelősséget semmilyen közvetett vagy következményes kárért, ideértve a bor vagy a környező anyagok romlását is.

A termékekre a vonatkozó uniós fogyasztóvédelmi és termékmegfelelési előírásoknak megfelelően a gyártó hivatalos jótállása vonatkozik. A jótállás az eredeti vásárlóra személyre szóló és átruházhatatlan.

A javítás/csere nem hosszabbítja meg az eredeti jótállási időt.

A jótállási feltételek és előírások előzetes értesítés nélkül változhatnak.

DUNAVOX

THE WINE COOLING EXPERT

